



Brevets américains 7,472,615; 7,617,745; 7,888,624

Manuel d'installation Canne de Prélèvement GENIE[®] 701

Informations fabricant et support technique

A+ Corporation, LLC
41041 Black Bayou Rd.
Gonzales, LA 70737, USA

*Pour tout support technique, merci de
contacter SOCLEMA:*

Tel: +33 478 878 945

www.soclema.com - E-mail: info@soclema.com

Précautions liées à la sécurité

 La mise en oeuvre des recommandations ci-dessous est impérative. Tout manquement pourrait entraîner la libération du fluide sous pression et provoquer des dommages matériels et corporels graves.

- Ne pas dépasser la pression maximale recommandée de tout l'équipement
- Canne non conçue pour la tenue au feu.
- Avant tout utilisation, une soupape adéquate doit être installée pour limiter l'utilisation à 110% de la PSMA.
- Une fuite peut survenir pendant son installation, son fonctionnement ou sa maintenance. L'utilisateur doit suivre les consignes de sécurité relatives à l'équipement de protection individuelle (EPI), ainsi que toute règle locale, nationale ou celle de l'Agence pour la Sécurité et la Santé au Travail.

Instructions pour l'installation et le prélèvement

- **Rentrer la canne entièrement dans le doigt de gant:** Rentrer la canne et resserrer la vis de fixation de la membrane.
- **Serrer et étanchéifier la canne:** Appliquer une pâte d'étanchéité sur les filetages 1/2" NPT. (Figure 2). Avec la vanne fermée, visser à la main la canne dans la vanne à ouverture totale 1/2". En utilisant les méplats inférieurs sur le corps de la canne pour bien serrer et étanchéifier. Attention, la canne pourrait être endommagée en cas de sur-serrage (Figure 3)
- **Connecter le tube:** En utilisant les ports 1/4" FNPT en haut du doigt de gant, connecter les raccords de tube, le tube et la vanne d'arrêt.
- **Vérifier l'étanchéité de la canne:** Vérifier que tous les filetages sont bien serrés et que la vanne d'arrêt est fermée. Ouvrir lentement la vanne à boisseau 1/2" pour mettre la canne sous pression. Vérifier qu'il n'y a pas de fuite sur l'ensemble. En cas de fuite, refermer la vanne à boisseau et dépressuriser la canne en ouvrant la vanne d'arrêt. Étanchéifier de nouveau la zone concernée. Ouvrir de nouveau la vanne à boisseau après avoir vérifié que les filetages sont bien étanches et que la vanne d'arrêt est fermée.
- **Insérer la canne:** Si plus aucune fuite n'est constatée, tourner la manivelle dans le sens contraire des aiguilles d'une montre pour insérer la canne dans la canalisation. La profondeur d'insertion de la canne peut être contrôlée en regardant l'indicateur magnétique qui se déplace le long du doigt de gant. (Figure 4)
- **Préparer la canne pour le prélèvement:** Une fois que la profondeur d'insertion voulue est atteinte, verrouiller la manivelle en faisant coulisser la bague vers la canne en position bloquée. Une fois que la manivelle est bloquée, ouvrir la vanne d'arrêt pour permettre l'arrivée de l'échantillon.

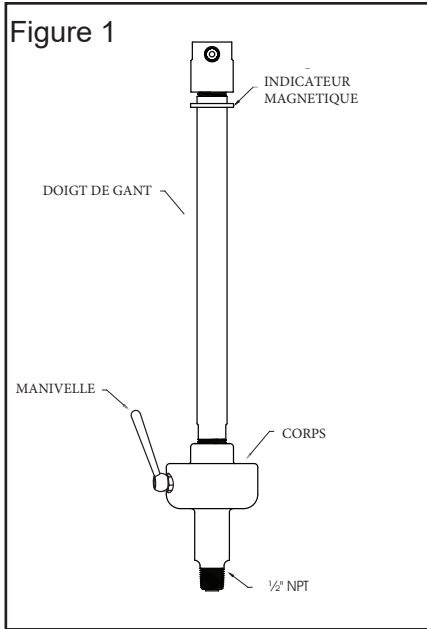

Instructions pour le retrait

- **Préparer la canne pour le retrait:** Une fois le prélèvement terminé, fermer la vanne d'arrêt. Déverrouiller la manivelle en faisant glisser la bague. Retirer la canne de la canalisation en tournant la manivelle dans le sens des aiguilles d'une montre.
- **Retirer la canne:** Lorsque l'indicateur magnétique indique 0 sur l'échelle de profondeur, verrouiller la manivelle en position bloquée. Puis, fermer la vanne à boisseau. Enfin, purger le gaz qui est piégé dans la canne en ouvrant lentement la vanne d'arrêt.
- **Dévisser la canne:** Une fois que la canne est complètement dépressurisée, utiliser les méplats inférieurs pour enlever la canne de la vanne à boisseau en la tournant dans le sens contraire des aiguilles d'une montre.

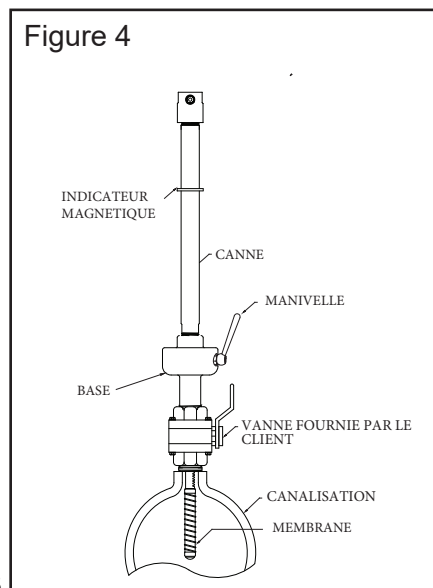
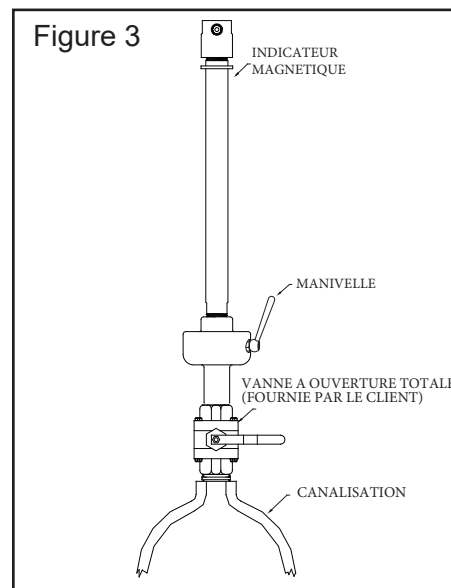
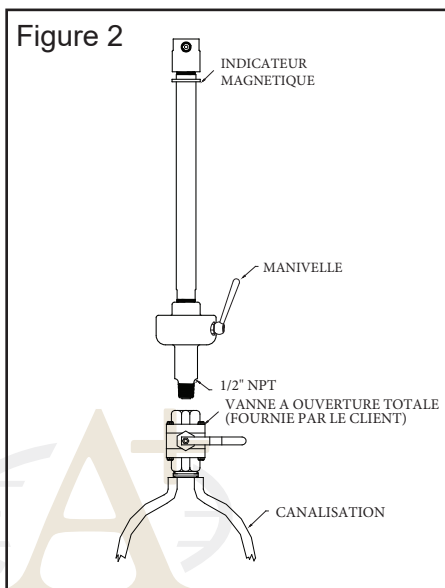

Numérotation du modèle et des pièces détachées

Numérotation du modèle et des pièces détachées

Le numéro du modèle est déterminé par vos besoins spécifiques. Choisissez parmi les options ci-dessous

Matériau étanchéité	7 = Caoutchouc Neoprène	J = HNBR résistant à la RGD	(autres matériaux disponibles sur demande)
Type de membrane	6 = Rejette tous les types de liquides (autres membranes disponibles sur demande)		
Réducteur de débit	Référence # ACC-SS-4-SA-EA (1/4" MNPT x 1/4" FNPT)		
Manifold échantillonnage spot	Référence # 701-ACC-8111		
Kit de membrane	Référence# 701-CMA-576 (Corps carré) ou Référence # 701-2CMA-576 (corps rond - modèle actuel)		

Comment construire le numéro de modèle:



4, rue des Roses - 69280 SAINTE-CONSORCE - France
Tel: +33 478 878 945 - info@soclema.com - www.soclema.com

