

Information fabricant et support technique

A+ Corporation, LLC
41041 Black Bayou Rd.
Gonzales, LA 70737

*Pour tout support technique, merci de
contacter SOCLEMA:*

Tel: +33 478 878 945

www.soclema.com - E-mail: info@soclema.com



(Option "En angle")

Précautions liées à la sécurité

 La mise en oeuvre des recommandations ci-dessous est impérative. Tout manquement pourrait entraîner un dysfonctionnement du matériel, ainsi que des dommages matériels et corporels sérieux.

- Ne pas dépasser la pression maximale recommandée pour l'équipement. Voir les spécifications techniques pour les limitations
- La sonde doit être installée sur un filetage approprié NPT d'une vanne process à passage intégral
- Seuls les méplats situés en bas de la canne doivent être utilisés pour le serrage de la canne sur la vanne process
- NE PAS UTILISER LES MEPLATS situés en haut de la canne pour l'installation de la canne sur la vanne process: Ce sont des méplats pour l'ajustement du presse-étoupe.
- Canne non conçue pour la tenue au feu.
- Avant toute utilisation, une soupape adéquate doit être installée pour limiter l'utilisation à 110% de la PSMA.
- Une fuite peut survenir pendant son installation, son fonctionnement ou sa maintenance. L'utilisateur doit suivre les consignes de sécurité relatives à l'équipement de protection individuelle (EPI), ainsi que toute règle locale, nationale ou celles de l'Agence pour la Sécurité et la Santé au Travail.

Equipement nécessaire

/"Egh't rvg"3/5l: ö"
/"Egh't rvg"9B8ö"
/"Egh't rvg"*4+9l: ö"
/"Egh't rvg"3/5B8ö"

Raccordement

- Vanne à passage intégral femelle de taille adéquate



Spécifications techniques

Spécifications techniques

Pression nominale maximum	NPT: 258,6 Barg
Plages de température	-40°C à 149°C *La limite réelle dépend du matériau d'étanchéité choisi. Se référer à la table de comparaison des températures.
Connexions	Sortie: 1/4" FNPT Auxiliaire: 1/8" FNPT (monté d'usine)
Longueurs de canne (Nous contacter pour d'autres longueurs)	L: 8", 12", 18", 24", 36", 48" Se référer aux dimensions au verso.
Connexion process	Vanne pleine ouverture fileté ou à bride 3/4", 1" ou 1.5" NPT * Les vannes à boisseau, vannes d'isolement et vannes à pointeau conviennent toutes si leur diamètre interne n'est pas inférieur à 3/4". Une connexion de 1" ou plus est nécessaire en cas de soudure
Matériaux en contact avec le fluide (pour des matériaux de construction exotiques ou des revêtements Silcotek™, nous contacter)	* Pièces usinées: Acier inoxydable 316/316L conforme ISO 15156-3 et bague fileté en Kevlar * Autres pièces métalliques: Acier inoxydable / conforme ISO 15156-3 * Matériau d'étanchéité: Défini par l'utilisateur * <i>Autres matériaux disponibles sur demande.</i>

Dimensions

Non installée

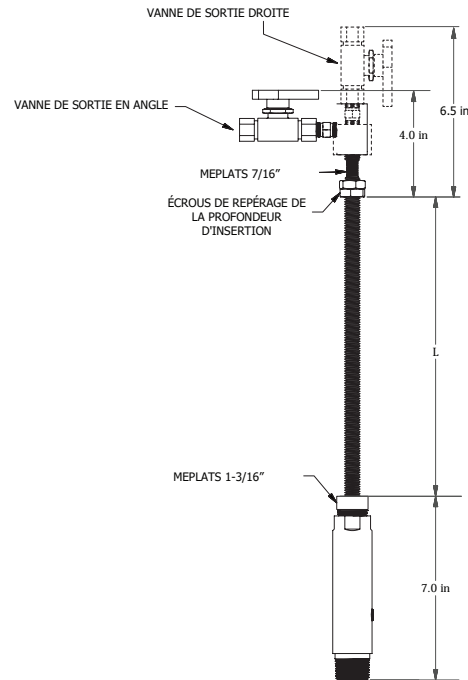

Installée

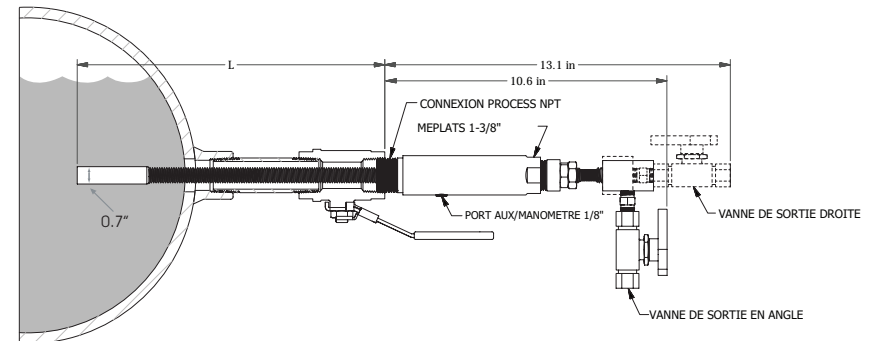

Mise en oeuvre et montage de la canne

Etape 1. Installation sur la vanne process

- ▶ Bien s'assurer que la vanne process est fermée.
- ▶ Appliquer une pâte d'étanchéité, tel que le ruban Teflon®, aux filets mâles situés à la base de la sonde.
- ▶ Raccorder la sonde à la vanne process en utilisant la clef 1-3/8" SEULEMENT sur les méplats situés à la base de la sonde, près du filetage NPT (voir Figure 1)

Etape 2. Mise en pression de la canne

- ▶ Assurez-vous que la vanne de sortie (côté échantillon) en haut de la sonde est fermée
- ▶ Ouvrir lentement la vanne process (voir Figure 2), la sonde est alors sous pression.

Etape 3. Réglage de la sonde à la profondeur souhaitée

- ▶ Calculer la profondeur de la sonde (D1) en déterminant à partir du haut de la vanne process la longueur souhaitée d'insertion de la sonde dans le pipeline (voir Figure 4)
- ▶ Reporter cette longueur (D1) entre le haut de la sonde et le filetage situé en haut pour déterminer le point d'arrêt (voir Figure 3)
- ▶ Amener les 2 écrous de blocage au point identifié pour la longueur d'insertion. A l'aide de 2 clefs plates 7/8", tourner l'écrou du haut dans le sens horaire et l'écrou du bas dans le sens anti-horaire jusqu'au blocage des écrous l'un contre l'autre.
- ▶ Descendre la sonde à la profondeur souhaitée en utilisant une clef plate 7/16" seulement sur les méplats présents sur les filetages de la sonde (Voir Figure 5).

Etape 4. Test d'étanchéité des connexions

- ▶ A l'aide d'un détecteur de fuites, tester les connexions aux points suivants : Côté « sortie échantillon » en haut de sonde vanne encore fermée, Côté process presse-étoupe de sonde et tout autre connexion faite durant l'installation..
- ▶ Si une fuite est détectée sur le presse-étoupe de sonde, utiliser une clef plate 1 3/16" pour resserrer légèrement le presse-étoupe . NE PAS TROP SERRER – UN SUR-SERRAGE PEUT ENDOMMAGER LE PRESSE ETOUPE
- ▶ La valeur de couple nécessaire pour que le presse-étoupe soit étanche varie avec les conditions process et le matériau d'étanchéité. Des joints plus durs, comme nos joints HNBR résistants à la DRG et HNBR 985 résistants à la DRG nécessitent une valeur de couple plus importante que les joints standards. Ces joints, à pression élevée, peuvent nécessiter 101 N.m pour avoir un joint étanche.
- ▶ Il faut savoir qu'il peut être nécessaire de resserrer le presse-étoupe périodiquement lorsque les conditions process changent ou parce que le joint s'use lors de l'insertion et du retrait.

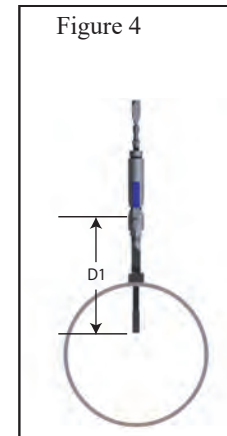
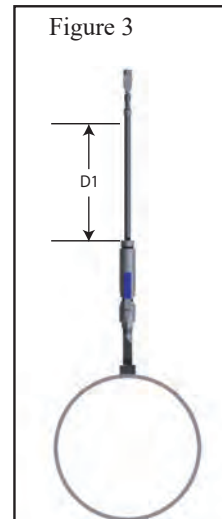
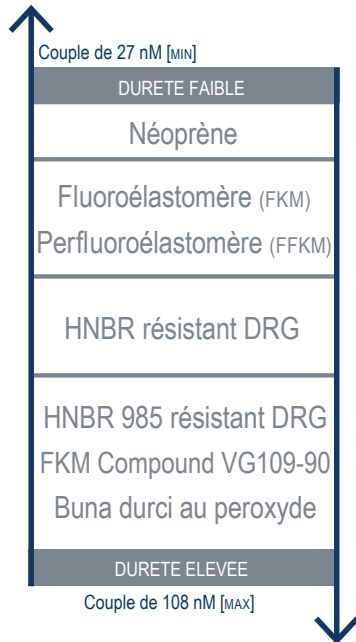

Numéro du modèle et des pièces détachées

Numérotation du modèle et pièces détachées

Le numéro du modèle est déterminé par vos besoins spécifiques. Choisissez parmi les options ci-dessous

Matériau d'étanchéité	J9 = RGD résistant HNBR (Généralement utilisé avec des gaz liquéfiés) (autres matériaux sur demande) 0 = Caoutchouc Néoprène
Connexion process	3 = 3/4" NPT 4 = 1" NPT 6 = 1,5" NPT
Longueur d'insertion de la canne	8, 12, 18, 24, 36, 48 pouces
Option de sortie	Vide = en angle, avec vanne NV = en angle, sans vanne V = Droite, avec vanne VNV = Droite, sans vanne (option 133PA)
Joint d'étanchéité de rechange (Presse-étoupe)	Réf # 760-5J90 (RGD résistant HNBR) Réf# 760-570 (Caoutchouc néoprène) - <i>vendus séparément</i>
Outil d'installation	Référence # ACC-SW (<i>vendu séparément</i>)
Manomètre en option	Référence # ACC- Q14KC (0-4000 psig) (<i>vendu séparément</i>)

Comment construire le numéro de modèle:

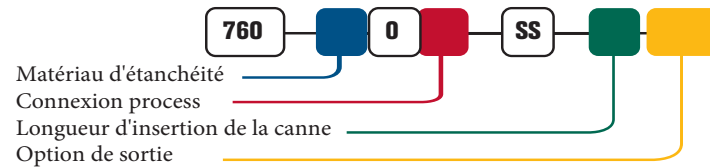

4, rue des Roses - 69280 SAINTE-CONSORCE - France
Tel: +33 478 878 945 - info@soclema.com - www.soclema.com

